

## Модель и спецификация



F25YD



F25YD-N



F32YD



F32YD-N



F40YD



F50YD



F63YD



F75YD



F90YD

Модель	Подключение BSP/NPT	переплетений (Меш)	поток (м <sup>3</sup> /ч)	Давление (Бар)	фильтрации (см <sup>2</sup> )	масса (кг)
F25YD	3/4"	120	5	8	180	0.39
F25YD-N	3/4"	120	5	8	195	0.35
F32YD	1"	120	6	8	180	0.39
F32YD-N	1"	120	6	8	195	0.35
F40YD	1-1/4"	40/80/120/150	10	8	300	0.96
F50YD	1-1/2"	40/80/120/150	14	8	300	0.96
F63YD	2"	40/80/120/150	25	8	525	1.36
F75YD	2-1/2"	80/120	30	8	600	2.60
F90YD	3"	80/120	35	8	600	2.70

## Размеры

Модель	H (мм)	W (мм)	D (мм)
F25YD	173	176	93
F25YD-N	173	192	83
F32YD	173	176	93
F32YD-N	173	192	83
F40YD	230	250	120
F50YD	230	250	120
F63YD	260	290	140
F75YD	330	360	168
F90YD	330	360	168

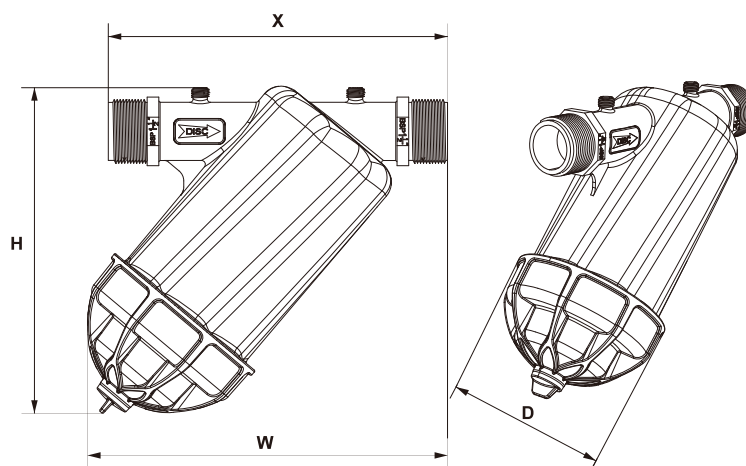

## Модель и спецификация



F40TD



F50TD



F63TD-X

Модель	Подключения BSP/NPT	Плотность переплетений (Меш)	Максимальный поток (м <sup>3</sup> /ч)	Рабочее Давление (Бар)	Площадь фильтрации (см <sup>2</sup> )	Масса (кг)
F40TD	1-1/4"	40/80/120/150	10	8	300	1.01
F50TD	1-1/2"	40/80/120/150	14	8	300	1.01
F63TD-X	2"	40/80/120/150	20	8	300	1.03

## Размеры

Модель	H (мм)	W (мм)	D (мм)
F40TD	280	205	139
F50TD	280	205	139
F63TD-X	280	205	139

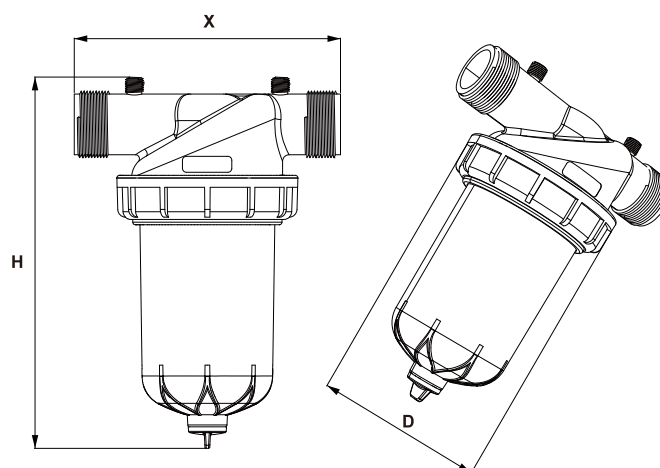

Подключение манометра  
BSP/NPT Подключение



выход

Модульный фильтр: сменные элементы с различными степенями фильтрации

Широкая фильтрующая поверхность  
Эффективная система закрытия позволяет ослабить диски, но не потерять их во время очистки.



# Модель и спецификация



F63TD



F75TD/F90TD-X



F90TD/F63TD-L/F75TD-L

Модель	Подключения BSP/NPT	Плотность переплетений (Меш)	Максимальный поток (м³/ч)	Рабочее Давление (Бар)	Площадь фильтрации (см²)	Масса (кг)
F63TD	2"	40/80/120/150/200/300	30	10	1200	6.2
F60TD-L	2"	40/80/120/150/200/300	30	10	1700	8.2
F75TD	2-1/2"	40/80/120/150/200/300	40	10	1200	6.4
F75TD-L	2-1/2"	40/80/120/150/200/300	40	10	1700	8.3
F90TD-X	3"	40/80/120/150/200/300	50	10	1200	6.5
F90TD	3"	40/80/120/150/200/300	50	10	1700	8.3

## Размеры

Модель	H (мм)	W (мм)	D (мм)
F63TD	620	320	220
F60TD-L	740	320	220
F75TD	630	320	220
F75TD-L	750	320	220
F90TD-X	630	320	220
F90TD	750	320	220

## Потери давления

Потери на головке фильтра типа Т (130 микрон/ 120 меш)

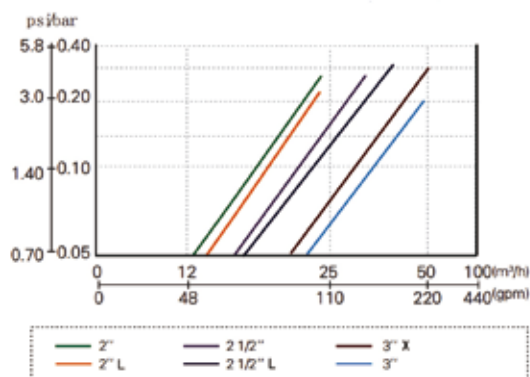

Примечание: Скорость потока будет колебаться в зависимости от качества воды.

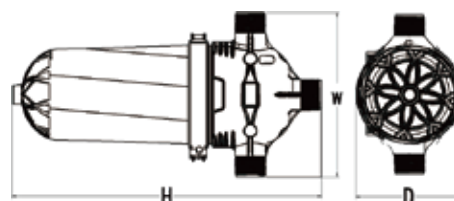
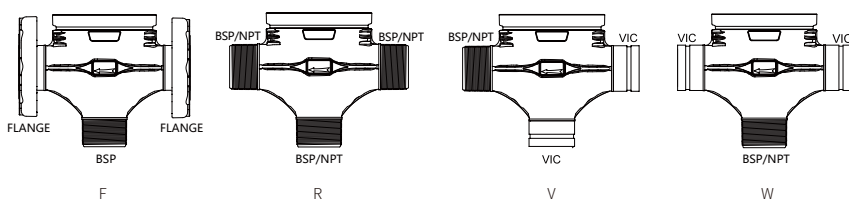

## Модель и спецификация



Модель	Подключения BSP/NPT	Плотность переплетений (Меш)	Макс. поток (м³/ч)	Рабочее Давление (Бар)	Площадь фильтрации (см²)	Масса (кг)
F63TD-AGL	2"	40/80/120/150/200/300	30	10	1050	3.6
F63TD-L-AGL	2"	40/80/120/150/200/300	30	10	1660	4.8
F90TD-X-AGL	3"	40/80/120/150/200/300	40	10	1050	4
F90TD-AGL	3"	40/80/120/150/200/300	50	10	1660	5.3
F90HD-AGL	3"	40/80/120/150/200/300	55	10	2100	7
F90HDL-AGL	3"	40/80/120/150/200/300	60	10	3320	9.5



## Размеры

Модель	H (мм)	W (мм)	D (мм)
F63TD-AGL	480	292	233
F63TD-L-AGL	630	292	233
F90TD-X-AGL	528	355	233
F90TD-AGL	678	355	233
F90HD-AGL	800	360	233
F90HDL-AGL	1100	360	233

# Модель и спецификация



F90HD/F110HD



F90HD-L/F110HD-L

Модель	Подключения BSP/NPT	Плотность переплетений (Меш)	Макс. поток (м <sup>3</sup> /ч)	Рабочее Давление (Бар)	Площадь фильтрации (см <sup>2</sup> )	Масса (кг)
F90HD	3"	40/80/120/150/200/300	50	10	2400	10.9
F90HD-L	3"	40/80/120/150/200/300	60	10	3400	13.1
F110HD	4"	40/80/120/150/200/300	70	10	2400	11.3
F110HD-L	4"	40/80/120/150/200/300	100	10	3400	13.5

## Размеры

Модель	H (мм)	W (мм)	D (мм)
F90HD	940	335	220
F90HD-L	1200	335	220
F110HD	960	340	220
F110HD-L	1220	340	220

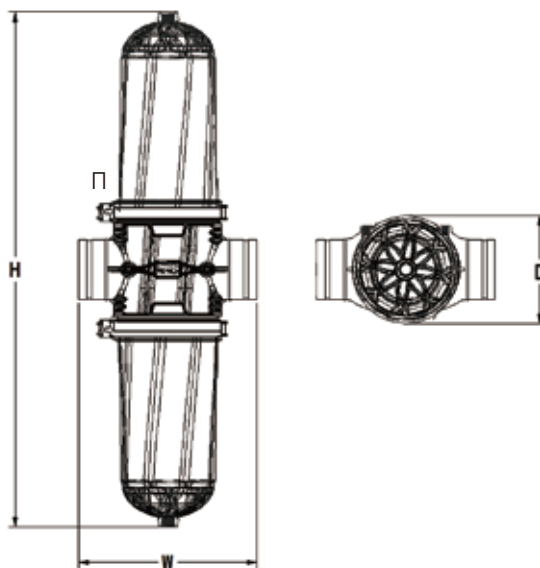

## Потери давления

Потери на головке фильтра типа Т (130 микрон/ 120меш)

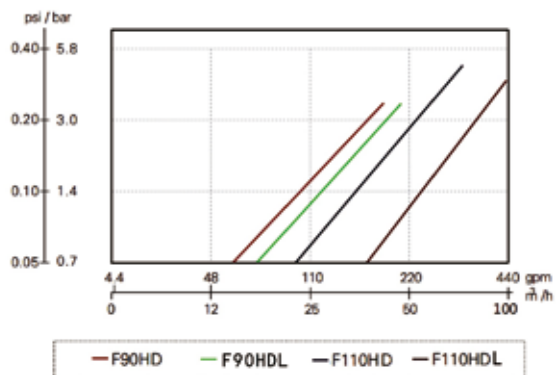

Примечание: Скорость потока будет колебаться в зависимости от качества воды.

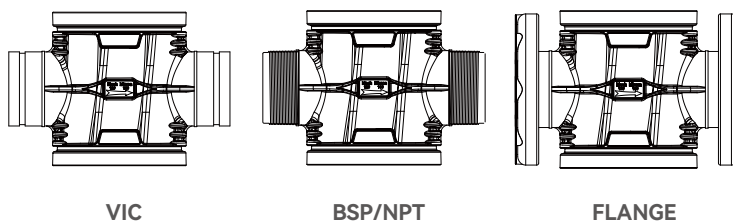

VIC

BSP/NPT

FLANGE

## Модель и спецификация



F63TDZ

F63TDZ-L/F90TDZ

F90HDZ/F90HDZL/F110HDZL

Модель	Подключения BSP/NPT	Плотность переплетений (Меш)	Макс.поток (м³/ч)	Рабочее Давление (Бар)	давление обратной промывки	Площадь фильтрации (см²)	Масса (кг)
F63TDZ	2"	40/80/120/150/200/300	25	10	1.5	1020	7.9
F63TDZ-L	2"	40/80/120/150/200/300	30	10	1.8	1492	9.3
F90TDZ	3"	40/80/120/150/200/300	32	10	1.8	1492	9.4
F90HDZ	3"	40/80/120/150/200/300	50	10	2.0	2040	13.7
F90HDZ-L	3"	40/80/120/150/200/300	55	10	2.0	2984	15.1
F110HDZ	4"	40/80/120/150/200/300	64	10	2.0	2984	15.6

## Размеры

Модель	H (мм)	W (мм)	D (мм)
F63TDZ	620	320	220
F63TDZ-L	740	320	220
F90TDZ	750	340	220
F90HDZ	975	340	220
F90HDZ-L	1200	340	220
F110HDZ	1220	340	220

## Потери давления

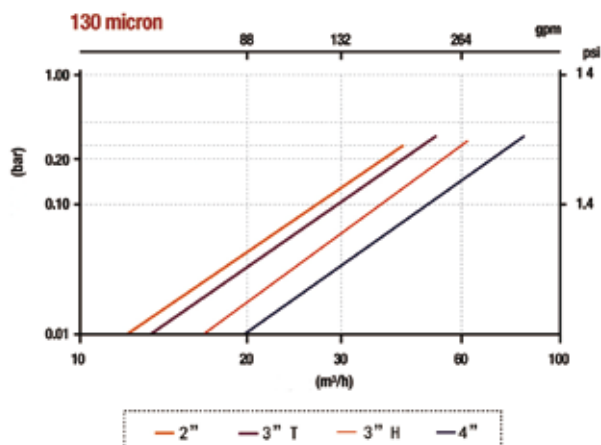

Примечание: Скорость потока будет колебаться в зависимости от качества воды.

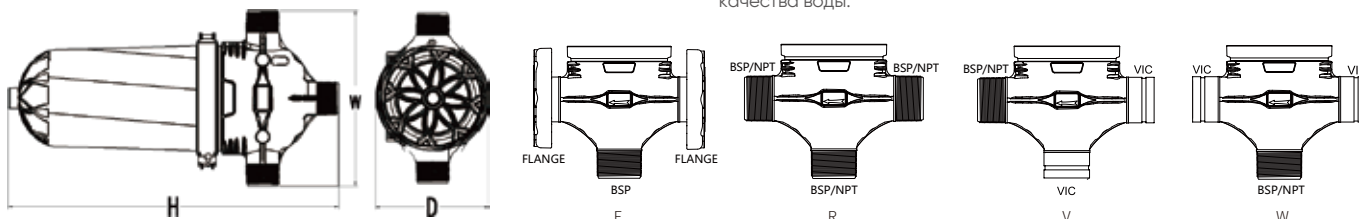

## Модель и спецификация



Модель	Подключения BSP/NPT	Плотность переплетений (Меш)	Макс.поток (м³/ч)	Рабочее Давление (бар)	Площадь фильтрации (см²)	Масса (кг)
F25YS	3/4"	80/120	5	8	160	0.30
F25YS-N	3/4"	120	5	8	190	0.25
F32YS	1"	80/120	6	8	160	0.30
F32YS-N	1"	120	6	8	190	0.25
F40YS	1-1/4"	80/120	10	8	265	0.71
F50YS	1-1/2"	80/120	14	8	265	0.72
F63YS	2"	80/120	25	8	485	0.98
F75YS	2-1/2"	120	30	8	565	2.03
F90YS	3"	120	35	8	565	2.10

## Размеры

Модель	H (мм)	W (мм)	D (мм)
F25YS	173	176	93
F25YS-N	173	192	83
F32YS	173	176	93
F32YS-N	173	192	83
F40YS	230	250	120
F50YS	230	250	120
F63YS	260	290	140
F75YS	330	360	168
F90YS	330	360	168

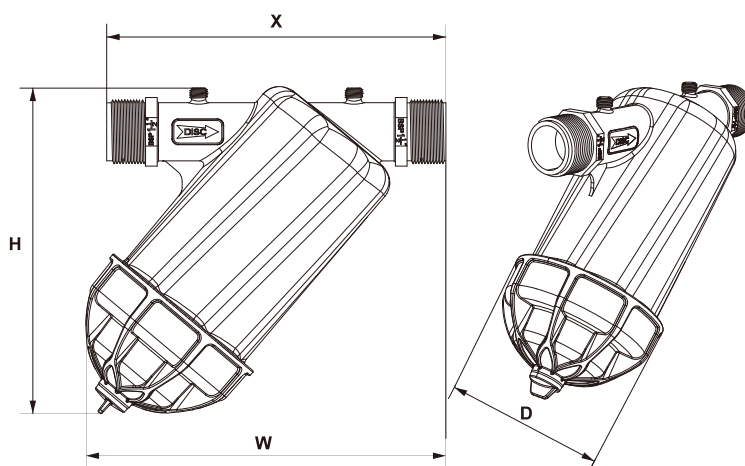

## Модель и спецификация



F40TS



F50TS



F63TS-X

Модель	Подключения BSP/NPT	Плотность переплетений (Меш)	Макс.поток (м <sup>3</sup> /ч)	Рабочее Давление (Бар)	Площадь филтрации (см <sup>2</sup> )	Масса (кг)
F40TS	1-1/4"	80/120	10	8	265	0.81
F50TS	1-1/2"	80/120	14	8	265	0.83
F63TS-X	2"	80/120	20	8	265	0.85

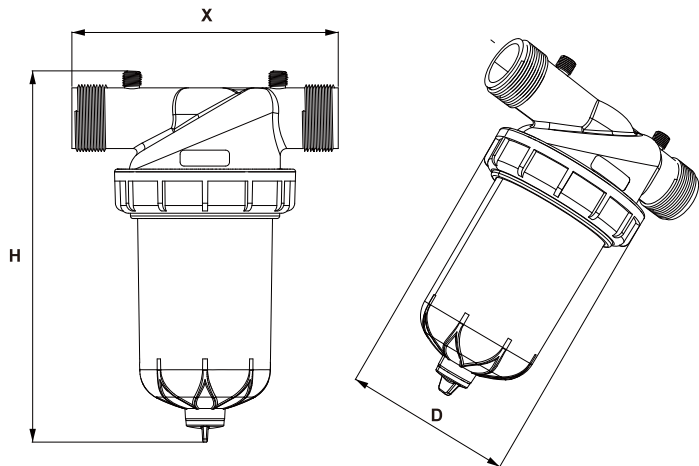

## Размеры

Модель	H (мм)	W (мм)	D (мм)
F40TS	280	205	139
F50TS	280	205	139
F63TS-X	280	205	139

## Потери давления

Потери на головке фильтра типа TX (130 микрон/120 меш)

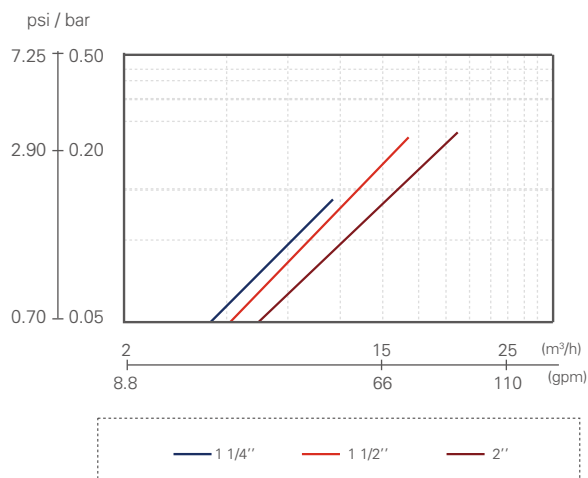

Примечание: Скорость потока будет колебаться в зависимости от качества воды.



## Модель и спецификация



Модель	Подключения BSP/NPT	Плотность переплетений (Меш)	Макс.поток (м³/ч)	Рабочее Давление (Бар)	Площадь фильтрации (см²)	Масса (кг)
F63TS	2"	40/80/120/150/200/300	30	10	1200	4.8
F63TS-L	2"	40/80/120/150/200/300	30	10	1700	5.3
F75TS	2-1/2"	40/80/120/150/200/300	40	10	1200	4.9
F75TS-L	2-1/2"	40/80/120/150/200/300	40	10	1700	5.5
F90TS-X	3"	40/80/120/150/200/300	50	10	1200	5.1
F90TS	3"	40/80/120/150/200/300	50	10	1700	5.8

## Размеры

Модель	H (мм)	W (мм)	D (мм)
F63TS	620	320	220
F63TS-L	740	320	220
F75TS	630	320	220
F75TS-L	750	320	220
F90TS-X	630	340	220
F90TS	750	340	220

## Потери давления

Потери на головке фильтра типа Т (130 микрон/ 120 меш)

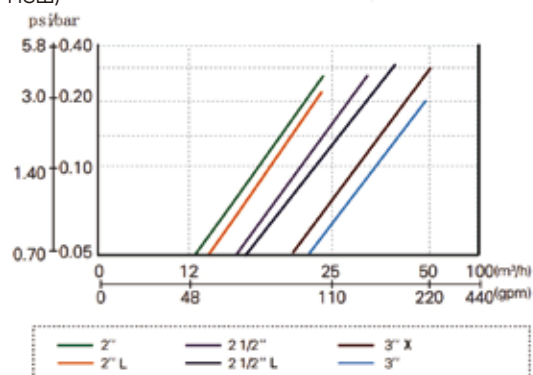

Примечание: Скорость потока будет колебаться в зависимости от качества воды.

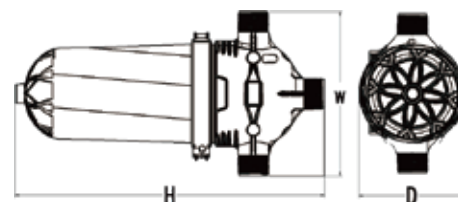
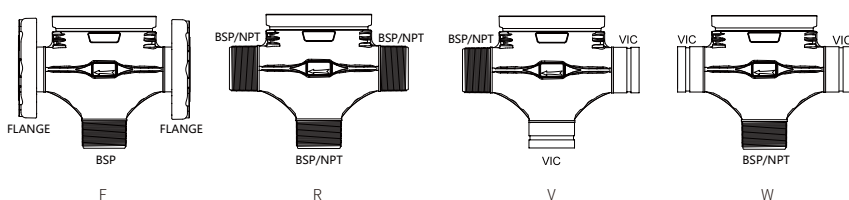

# Модель и спецификация



F90HS/F110HS



F90HS-L/F110HS-L

Модель	Подключения BSP/NPT	Плотность переплетений (Меш)	Макс.поток (м <sup>3</sup> /ч)	Рабочее Давление (Бар)	Площадь фильтрации (см <sup>2</sup> )	Масса (кг)
F90HS	3"	80/120	50	10	1630	7.8
F90HS-L	3"	80/120	60	10	2174	9.2
F110HS	4"	80/120	70	10	1630	8.2
F110HS-L	4"	80/120	100	10	2174	9.6

## Размеры

Модель	H (мм)	W (мм)	D (мм)
F90HS	940	335	220
F90HS-L	1200	335	220
F110HS	960	340	220
F110HS-L	1220	340	220

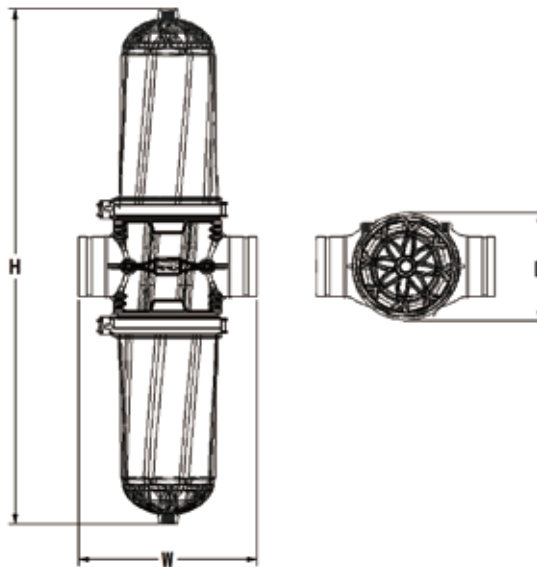

## Потери давления

Потери на головке фильтра типа H (130 микрон/120 меш)

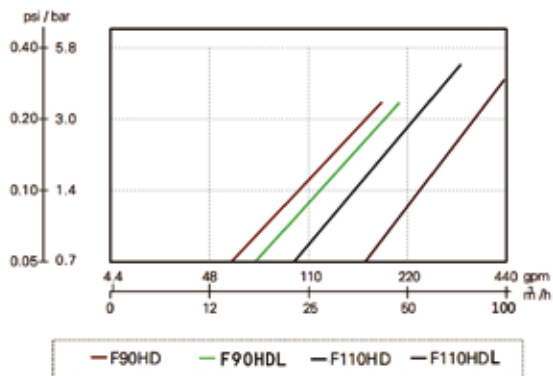

Примечание: Скорость потока будет колебаться в зависимости от качества воды.

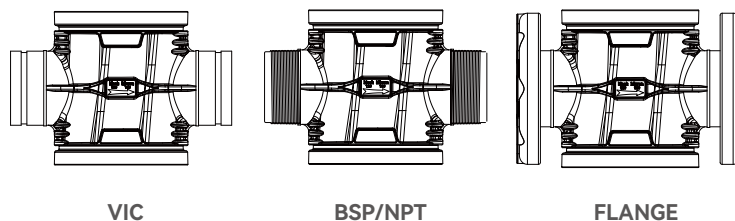

## Модель и спецификация



F63SC

F63SC-L

F90SC-X

F90SC

Модель	Подключения BSP/NPT	Плотность переплетений (Меш)	Макс.поток (м <sup>3</sup> /ч)	Рабочее Давление (Бар)	Площадь фильтрации (см <sup>2</sup> )	Масса (кг)
F63SC	2"	120	30	10	890	8.3
F63SC-L	2"	120	30	10	1190	10.1
F90SC-X	3"	120	50	10	890	8.5
F90SC	3"	120	50	10	1190	10.45

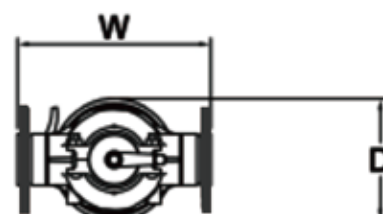
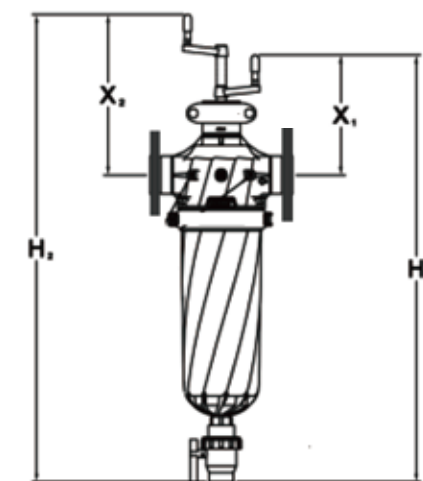
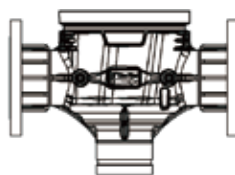
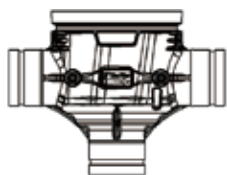
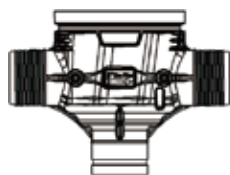

## Размеры

Модель	H1 (мм)	H2 (мм)	W (мм)	X1 (мм)	X2 (мм)	D (мм)
F63SC	960	905	345	335	280	220
F63SC-L	1085	1030	345	355	300	220
F90SC-X	975	920	360	335	280	220
F90SC	1100	1045	360	355	300	220

## ОСОБЕННОСТИ И ПРЕИМУЩЕСТВА

- ✓ Реализация автомата центробежной фильтрации за счет использования силы тяжести песка и гравия.
- ✓ Прочный материал PA устойчив к химическим продуктам и ударам песка.
- ✓ Легко демонтируемый пескосборник в нижней части удобен для обслуживания и очистки.

## Модель и спецификация



Модель	Подключения BSP/NPT	объем бака	Макс.поток (м <sup>3</sup> /ч)	Максимальное давление (бар)	Масса (кг)
F63LX	2"	16	30	8	13
F90LX	3"	16	50	8	17.5
F110LX	4"	27	100	8	28

## Потери давления

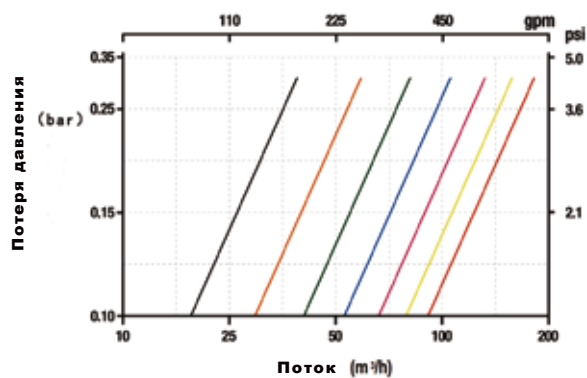

— 202 — 203 — 204 — 205 — 206 — 207 — 208

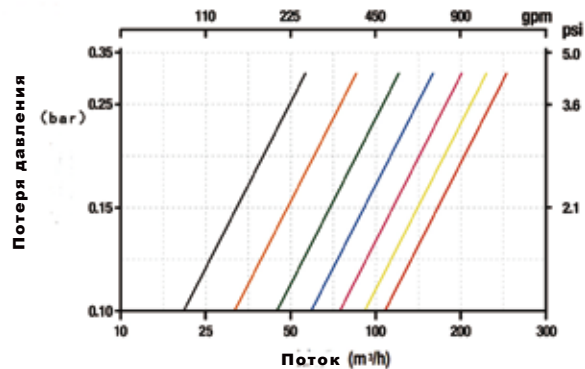

— 302 — 303 — 304 — 305 — 306 — 307 — 308

## Размеры

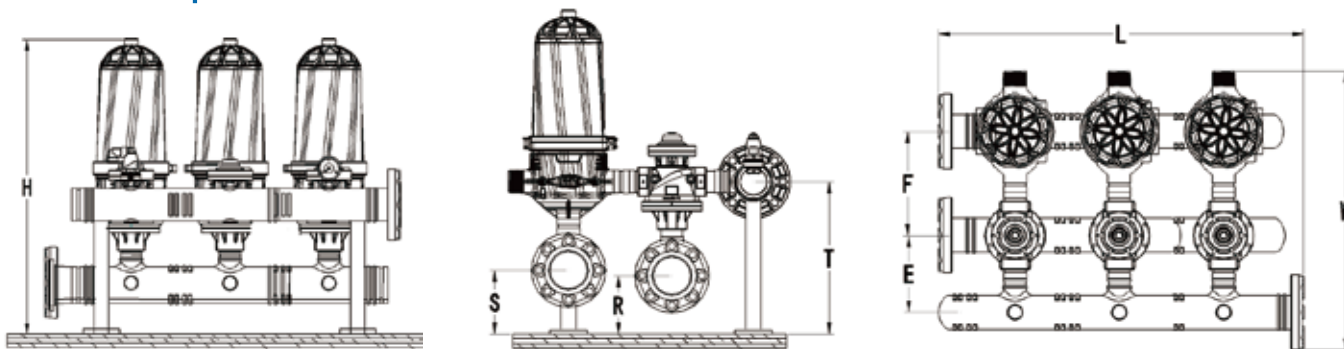

Модель	Спецификация			Размеры (мм)								
	Номер	MANIFOLD	Макс.поток (м³/ч)	L	H	T	R	S	W	E	F	
2-дюймовый блок	F202-3	2"x2	3"-80	50	710	880	405	155	170	800	205	280
	F202-4	2"x2	4"-100	50	710	930	450	210	220	830	215	290
	F203-3	2"x3	3"-80	75	985	880	405	155	170	800	205	280
	F203-4	2"x3	4"-100	75	985	930	450	210	220	830	215	290
	F204-4	2"x4	4"-100	100	1260	930	450	210	220	830	215	290
	F205-4	2"x5	4"-100	125	1535	930	450	210	220	830	215	290
3-дюймовый блок	F302-4	3"x2	4"-100	64	710	1050	450	150	200	880	260	305
	F303-4	3"x3	4"-100	96	985	1050	450	150	200	880	260	305
	F304-6	3"x4	6"-150	128	1260	1120	520	220	230	910	290	305
	F305-6	3"x5	6"-150	160	1535	1120	520	220	230	910	290	305
	F305-8	3"x5	8"-200	160	1535	1180	580	250	260	960	320	305
	F306-6	3"x6	6"-150	192	1810	1120	520	220	230	910	290	305
	F306-8	3"x6	8"-200	192	1810	1180	580	250	260	960	320	305
	F307-6	3"x7	6"-150	224	2085	1120	520	220	230	910	290	305
	F307-8	3"x7	8"-200	224	2085	1180	580	250	260	960	320	305
	F308-8	3"x8	8"-200	256	2360	1180	580	250	260	960	320	305

# Потери давления

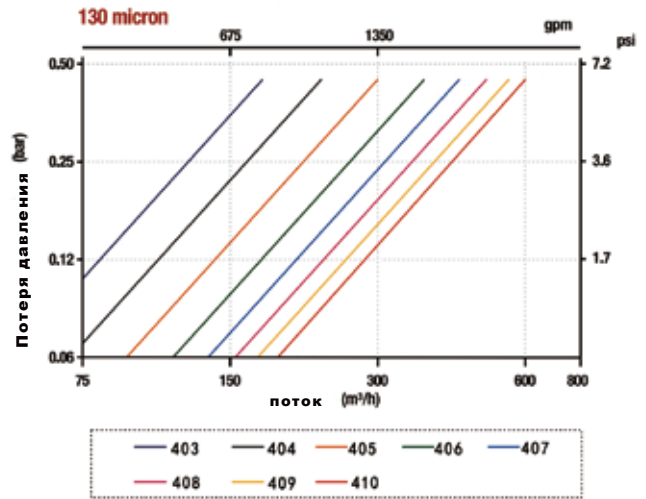
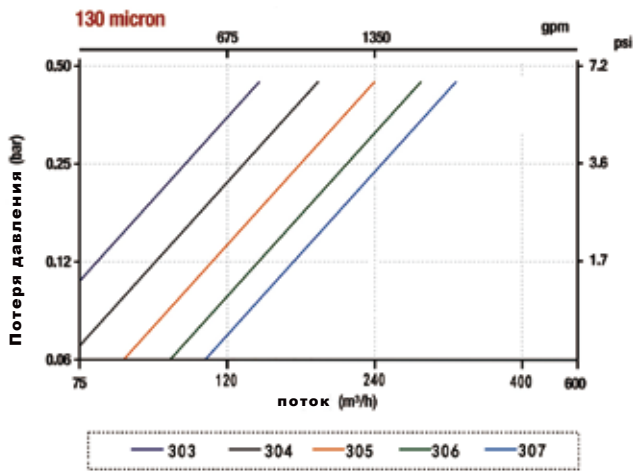

# Размеры

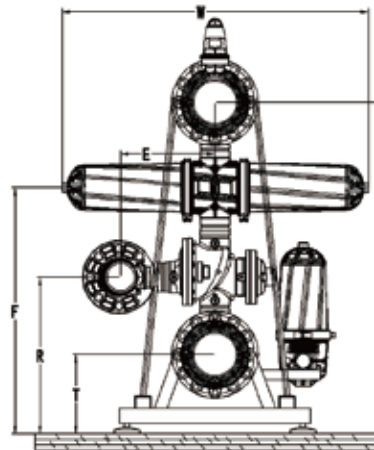
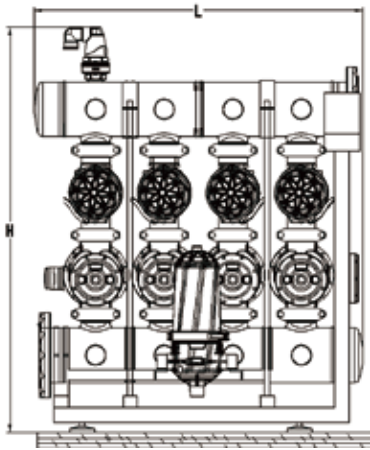

Модель	Спецификация			Размеры (мм)								
	UNIT NO.	Трубопровод	Макс.поток (м³/ч)	L	H	T	R	S	W	E	F	
2-дюймовый блок	F303H-4	3"x3	4"-100	120	985	1355	280	535	1135	980	350	840
	F303H-6	3"x3	6"-150	120	985	1430	280	560	1185	980	350	865
	F304H-6	3"x4	6"-150	160	1260	1430	280	560	1185	980	350	865
	F305H-6	3"x5	6"-150	200	1535	1430	280	560	1185	980	350	865
	F305H-8	3"x5	8"-200	200	1535	1520	280	590	1275	980	350	895
	F306H-8	3"x6	8"-200	240	1810	1520	280	590	1275	980	350	895
	F307H-8	3"x7	8"-200	280	2085	1520	280	590	1275	980	350	895
4-дюймовый блок	F403-6	4"x3	6"-150	192	985	1460	325	625	1250	1220	380	960
	F404-6	4"x4	6"-150	248	1260	1460	325	625	1250	1220	380	960
	F404-8	4"x4	8"-200	248	1260	1650	290	655	1310	1220	380	990
	F405-6	4"x5	6"-150	320	1535	1460	290	625	1250	1220	380	960
	F405-8	4"x5	8"-200	320	1535	1650	290	655	1310	1220	380	990
	F406-8	4"x6	8"-200	384	1810	1650	290	655	1310	1220	380	990
	F406-10	4"x6	10"-273	384	1810	1760	345	685	1400	1220	380	1020
	F407-8	4"x7	12"-324	448	2085	1650	325	655	1310	1220	380	990
	F407-10	4"x7	10"-273	448	2085	1760	345	685	1400	1220	380	1020
	F407-12	4"x7	12"-324	448	2085	1870	400	705	1490	1220	380	1100
	F408-10	4"x8	10"-273	512	2360	1760	345	685	1400	1220	380	1020
	F408-12	4"x8	12"-324	512	2360	1870	400	705	1490	1220	380	1100
	F409-10	4"x9	10"-273	576	2635	1760	345	685	1400	1220	380	1020
	F409-12	4"x9	12"-324	576	2635	1870	400	705	1490	1220	380	1100
	F410-10	4"x10	10"-273	640	2910	1760	345	685	1400	1220	380	1020
F410-12	4"x10	12"-324	640	2910	1870	400	705	1490	1220	380	1100	